

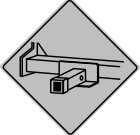

Bicycle Installation
Installation de vélo
 Instalación de bicicletas



Foot Installation
Installation de pied
 Instalación de pata



Inclination instructions
Instructions d'inclinaison
 Instrucciones de inclinación



Tighten well
Bien serrer
 Apretar bien

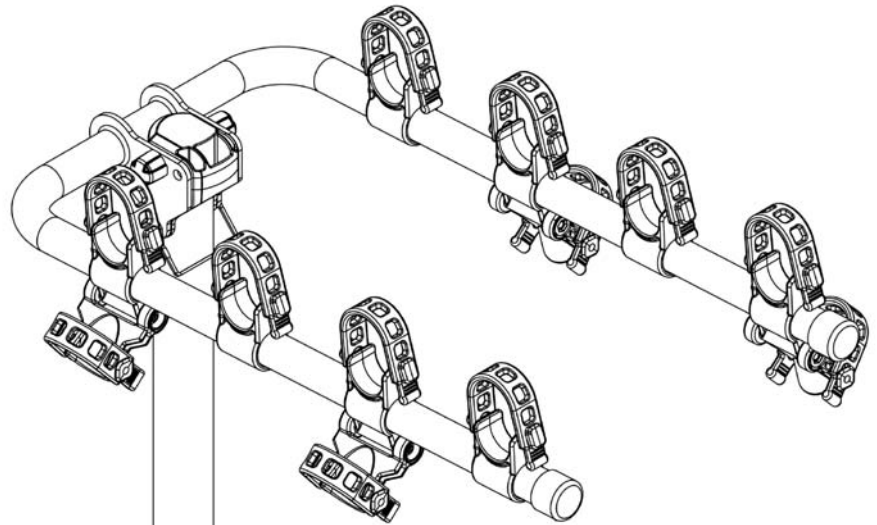



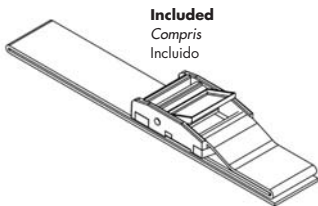

4



Included
Compris
 Incluido

A32020 • 91352
 Optional locking kit available
Ensemble de verrouillage disponible en option
 Kit de seguridad opcional

<p>MAX</p> <p>45 Lb 20 Kg</p> <p>1 BIKE</p> 	<p>MAX</p> <p>90 Lb 40 Kg</p> <p>2 BIKES</p> 	<p>MAX</p> <p>132 Lb 60 Kg</p> <p>3 BIKES</p> 	<p>MAX</p> <p>180 Lb 80 Kg</p> <p>4 BIKES</p> 
--------------------------------------------------------------------------------------------------------------------------------------------	---------------------------------------------------------------------------------------------------------------------------------------------	-----------------------------------------------------------------------------------------------------------------------------------------------	------------------------------------------------------------------------------------------------------------------------------------------------

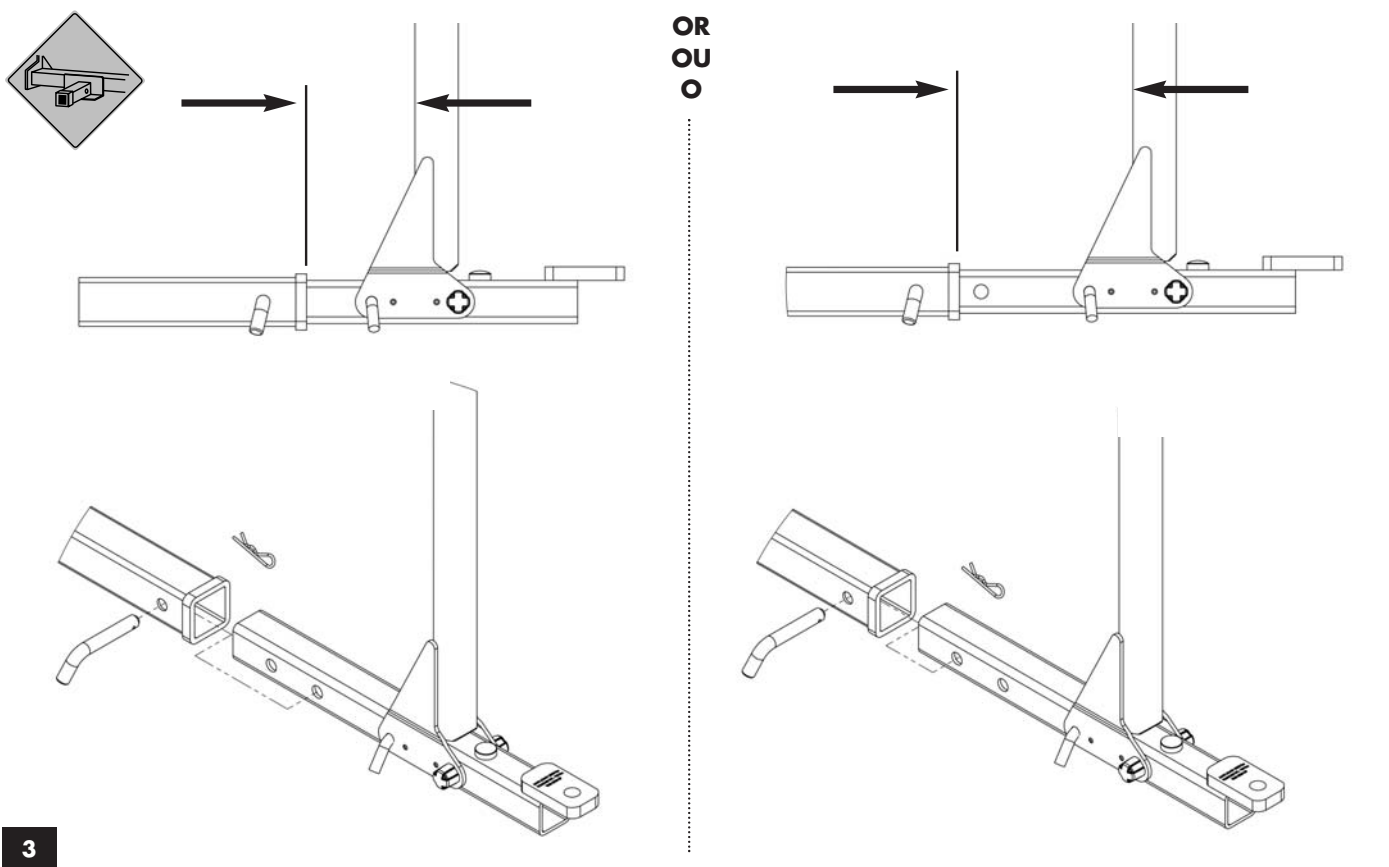
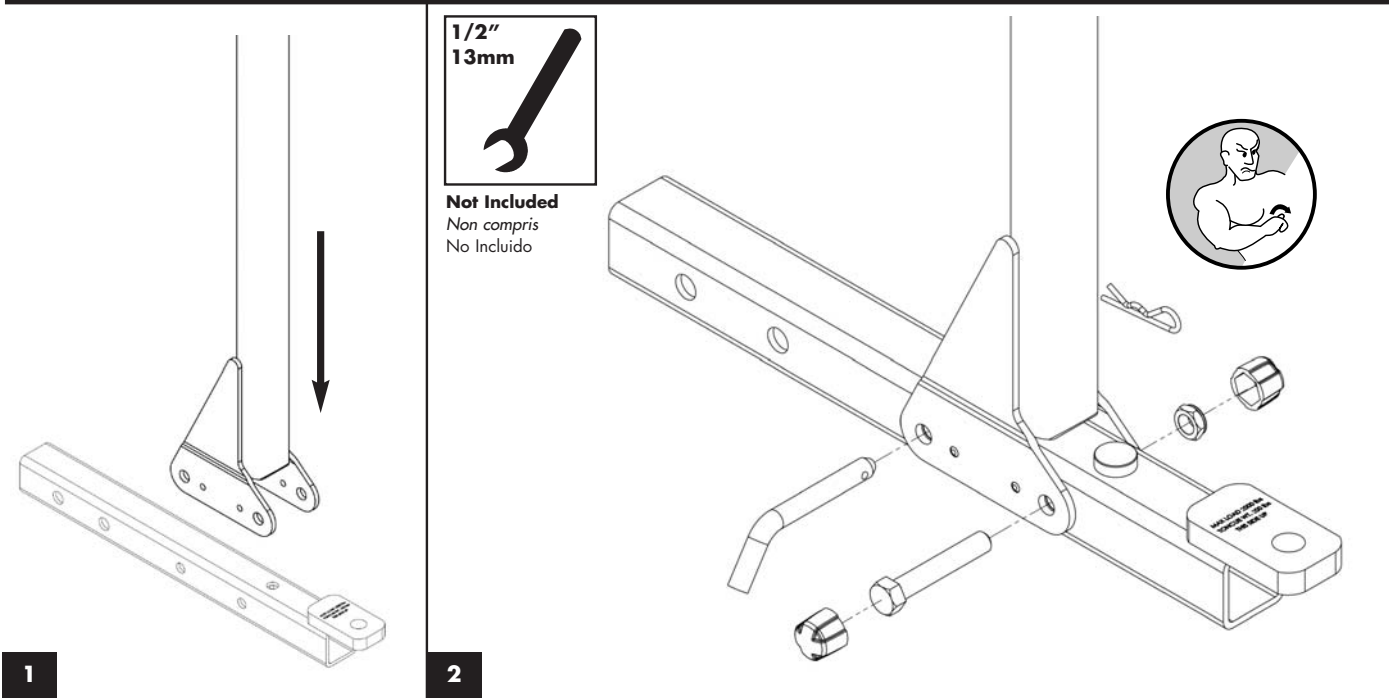

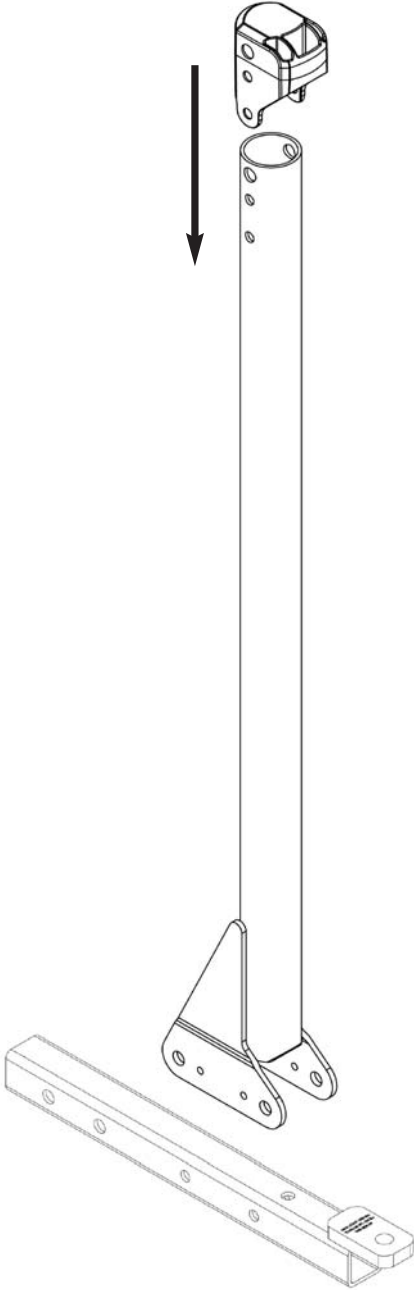

4

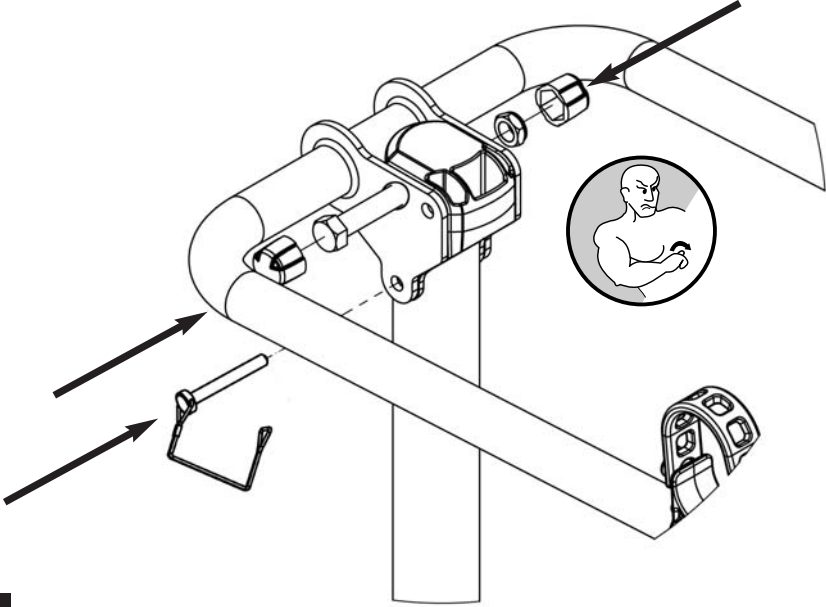

5

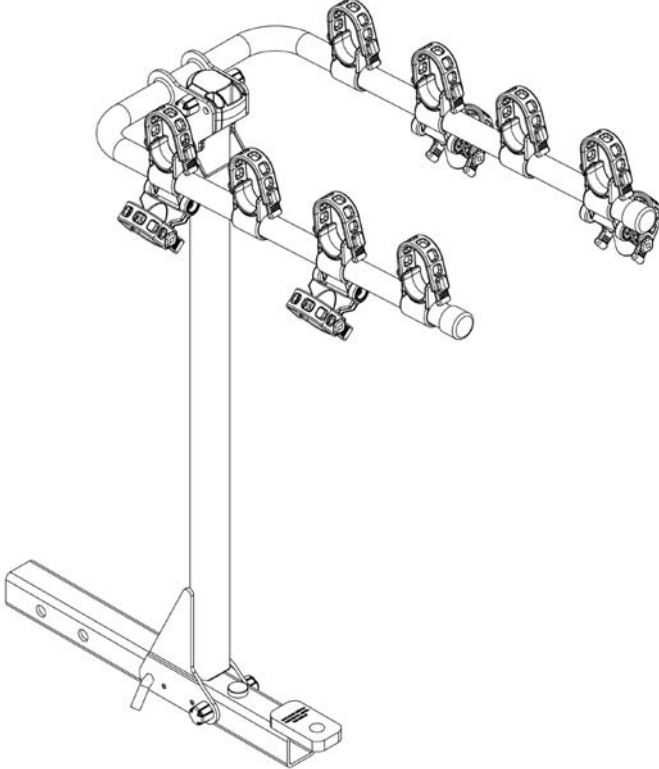



Rear of vehicle
Arrière du véhicule
 Parte posterior de la bicicleta

MOUNTING BICYCLES ONTO YOUR HITCH-MOUNTED BICYCLE CARRIER

- Place the bicycle(s) onto the A30404TW200 support arms in the bicycle cradles.
- Make sure to cover the pedal closest to the vehicle to help prevent it from scratching the vehicle.
- Position or placement direction of the bicycles will vary according to the type of bicycle and size frame.
- Cradles can be either rotated or shifted on bars to accommodate different bike geometries.
- Alternate direction of bikes when loading.
- Load heaviest bike first onto inner most cradles.
- Make sure the inner most cradle is as far back as possible.
- Ensure straps tighten securely around bike.
- Using load strap provided, secure all bikes to main post.

INSTALLATION DES BICYCLETES SUR LE PORTE-VÉLOS POUR ATTACHE ARRIÈRE

- Placer les bicyclettes sur les bras du A30404TW200, dans les berceaux de caoutchouc prévus à cet effet.
- S'assurer de recouvrir la pédale située près du véhicule pour éviter toute égratignure.
- La position ou le sens d'installation des bicyclettes peut varier en fonction du type de bicyclette et du format du cadre.
- Les berceaux peuvent être soit tournés soit changés sur les barres pour les adapter aux différentes géométries de vélos.
- Alternez le sens des vélos lors du chargement.
- Charger le vélo le plus lourd en premier, sur les berceaux les plus à l'intérieur.
- Assurez-vous que le berceau le plus à l'intérieur est à fond vers l'arrière.
- Assurez-vous que les sangles sont bien serrées autour du vélo.
- À l'aide de la sangle fournie, fixez tous les vélos au montant principal.

BICICLETAS CRECIENTES EN SU PORTADOR DE BICICLETA MONTADO POR TIRÓN

- Coloque la(s) bicicleta(s) en los caballetes del A30404TW200 sobre los brazos de apoyo.
- Asegúrese de cubrir el pedal más cercano al vehículo para evitar rayones.
- La posición u orientación de las bicicletas dependerá del tipo de bicicleta y del tamaño de su cuadro.
- Las cunas se pueden girar o cambiar para acomodar bicicletas de geometrías diferentes.
- Alterne la dirección de las bicicletas cuando las cargue.
- Cargue la bicicleta más pesada primero en las cunas más interiores.
- Asegúrese de que la cuna más interior esté tan separada del auto como sea posible.
- Asegúrese de que las correas estén bien apretadas alrededor de la bicicleta.
- Sujete todas las bicicletas al poste principal, usando la correa de carga que se suministra.

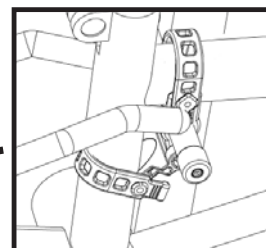
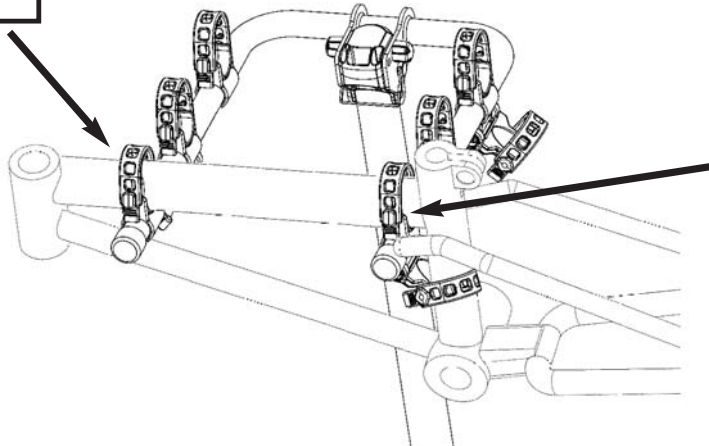
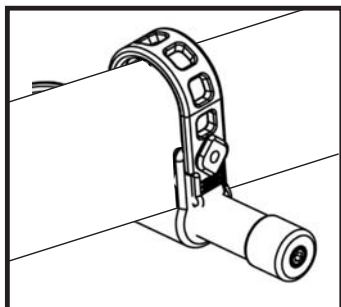

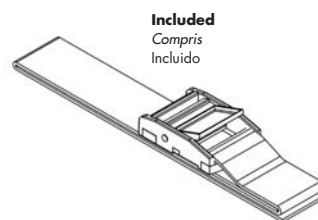
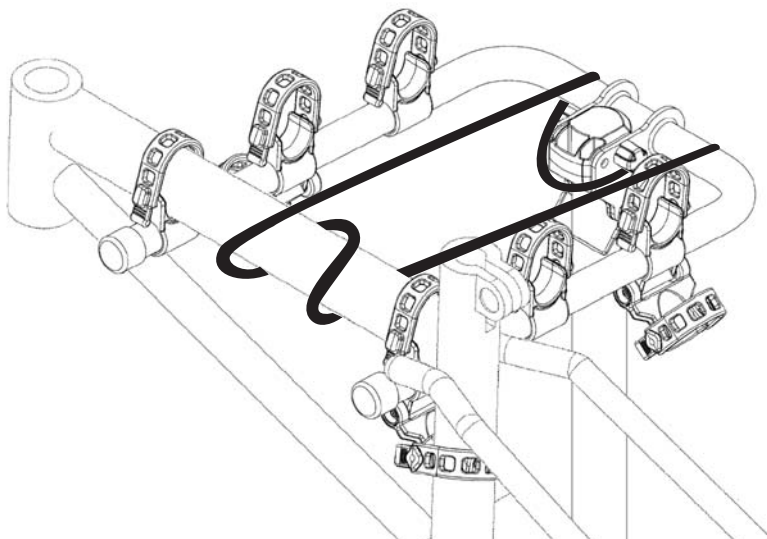

Included
 Compris
 Incluido

Making strap around the last bicycle frame and the A30404TW200 arms (See illustration). We recommend to use extra shock cord or rope on the bicycles to prevent the wheels from turning and to prevent the frames from swaying into each other. Do not allow the bicycle tires to rest close to the exhaust pipe to prevent them from melting. Check the bicycle(s) and A30404TW200 at regular intervals during use, more frequently on bumpy roads, and immediately if the bicycle(s) shift position.

Enrouler la sangle autour du dernier vélo et des bras du A30404TW200. (Voir illustration) On recommande d'utiliser des sangles supplémentaires afin d'empêcher la rotation des roues ainsi que le mouvement entre les vélos et le A30404TW200. Éviter que les pneus de la bicyclette ne se trouvent près du tuyau d'échappement pour éviter leur dégradation. Vérifier régulièrement les bicyclettes et le A30404TW200 en cours d'utilisation, plus fréquemment sur les chemins cahoteux, et immédiatement en cas de déplacement des bicyclettes sur le support.

Asegure las bicicletas pasando las sogas alrededor del cuadro de la última bicicleta y los brazos del A30404TW200 de modo (ver la ilustración). Recomendamos usar sogas adicionales altamente resistentes para sujetar las bicicletas, evitando así el movimiento de las ruedas y la superposición de cuadros. Asegúrese de que las ruedas de su bicicleta no queden cerca del caño de A30404TW200 para evitar que se fundan. Verifique la colocación de la(s) bicicleta(s) y del A30404TW200 regularmente durante el uso. Realice dicha verificación con mayor frecuencia cuando transite por calles de adoquín e inmediatamente si observa que las bicicletas cambiaron de posición.

7

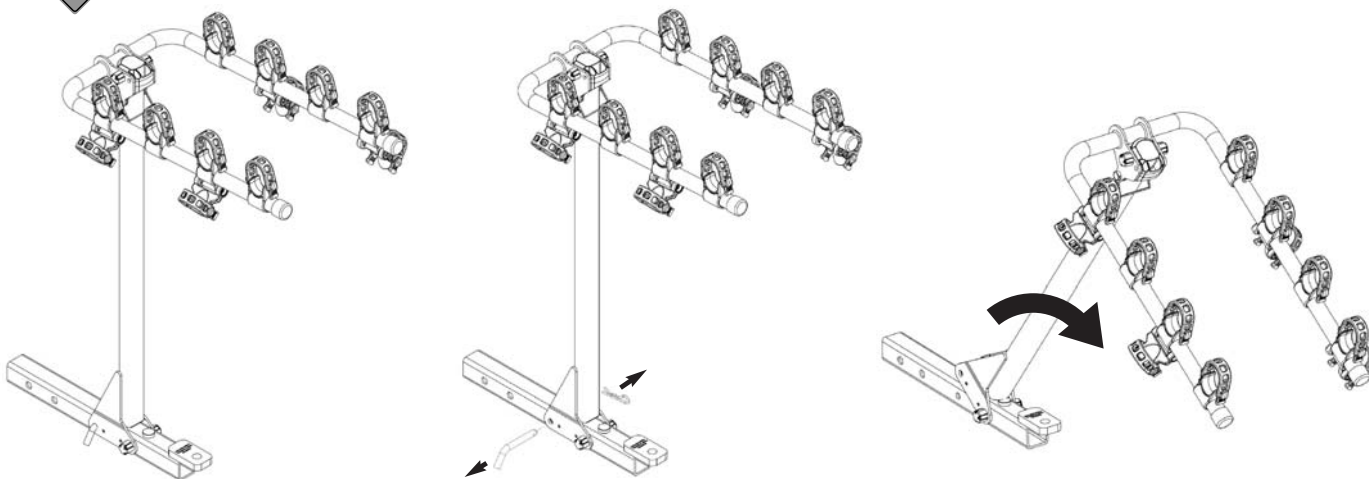

8



Safety Procedures & Warranty

Procédures de sécurité & Garantie
Reglas de Seguridad y Garantía

Read and follow instructions supplied with your bicycle carrier.



IT IS YOUR RESPONSIBILITY TO INSURE THE SAFE AND PROPER USE OF THIS PRODUCT.

Improper attachment or misuse of this product may be HAZARDOUS and may result in damages to your bicycle carrier, bicycles, vehicle, or vehicles driving behind you, due to collision or swerving to avoid fallen bicycles and bike rack.

SAFE & PROPER USE OF YOUR REAR MOUNTED BICYCLE CARRIER.

- Not intended for off-road use.
- Not intended for tandems & recumbents.
- Do not install on a trailer or other towed vehicle.
- Always secure your bicycle(s) to the bicycle carrier with additional rope or shock cords.
- Do not let bicycle tires hang near the exhaust pipe. The hot exhaust could melt and destroy the tires.
- INSPECT AND CHECK your bicycle carrier before each use, both before and after placing bicycles. Tighten all bolts and knobs each time you inspect the bicycle carrier and bicycles.
- CHECK the tightness of all bikes at regular intervals during use, more frequently on bumpy roads, and immediately if the bicycles shift position.
- **Remove the bike carrier when not in use.**
- Some states/provinces may not allow the licence plate to be obscured. Please verify with your local Registry of Motor Vehicles for more information.

NEVER EXCEED THE MAXIMUM BIKE LOAD ON THE BICYCLE CARRIERS

The maximum bike load is noted in the installation manual.

If you have any questions about your bicycle carrier installation, see your SportRack dealer, call us at **1-800-561-0716**, or write us at **700 Bernard, Granby Québec Canada J2G 9H7**.

Veillez lire et suivre les instructions fournies avec votre porte-vélos.



LE CLIENT DOIT S'ASSURER D'UTILISER CE PRODUIT DE FAÇON SÛRE ET ADÉQUATE.

Une installation ou une utilisation inadéquate de ce produit peut présenter un DANGER en plus d'endommager votre porte-vélos, les bicyclettes, votre véhicule ou les véhicules qui vous suivent en cas de collision ou de manœuvre visant à éviter les bicyclettes et le porte-vélos qui se seraient détachés.

UTILISATION SÛRE ET ADÉQUATE DU PORTE-VÉLOS

- N'est pas prévu pour une utilisation tout-terrain.
- N'est pas prévu pour les tandems ni les vélos à position allongée.
- Ne l'installez pas sur une remorque ou un véhicule remorqué.
- Fixez TOUJOURS les bicyclettes au porte-vélos au moyen de cordes ou de câbles non élastiques supplémentaires.
- ÉVITEZ EN TOUT TEMPS que les pneus de bicyclette se trouvent trop près du tuyau d'échappement. La chaleur des gaz d'échappement pourrait les abîmer.
- INSPECTEZ et VÉRIFIEZ le porte-vélos avant toute utilisation, avant et après y avoir installé les bicyclettes.
- Serrez tous les boulons et toutes les molettes lors de chaque inspection du porte-vélos et des bicyclettes. VÉRIFIEZ régulièrement la solidité des bicyclettes en cours d'utilisation, plus fréquemment sur les chemins cahoteux, et immédiatement en cas de déplacement des bicyclettes sur le porte-vélos.
- **Retirez le porte-vélos du véhicule lorsque vous ne l'utilisez pas.**
- Certains états/provinces ne tolèrent pas que la plaque d'immatriculation soit masquée. Veuillez communiquer avec la Société de l'assurance automobile du Québec ou le bureau des véhicules automobiles de votre région pour obtenir plus d'information.

N'EXCÉDEZ JAMAIS LE NOMBRE MAXIMUM DE BICYCLETES SUR LE PORTE-VÉLOS.

Le nombre maximum des vélos est indiqué dans le manuel d'installation.

Pour toute question concernant l'installation du porte-vélos, consultez le détaillant SportRack, au numéro **1-800-561-0716**, à l'adresse suivante **700 Bernard, Granby, (Québec) Canada J2G 9H7**.

Lea y siga las instrucciones que se incluyen con el portabicicletas.



USTED ES RESPONSABLE DEL USO ADECUADO Y SEGURO DE ESTE PRODUCTO.

Instalar o usar inadecuadamente este producto puede ser PELIGROSO y podría ocasionar daños al portabicicletas, a las bicicletas, a su vehículo o a otros vehículos que choquen o intenten eludir las bicicletas y/o el soporte caído.

USO ADECUADO Y SEGURO DEL PORTABICICLETAS INSTALADO EN LA PARTE TRASERA DEL VEHÍCULO

- No está diseñado para uso fuera de carretera.
- No está diseñado para tandems ni bicicletas reclinadas.
- No lo instale en un trailer ni otro vehículo a remoque.
- Utilice siempre sogas o cuerdas elásticas adicionales para asegurar las bicicletas al portabicicletas.
- ASEGÚRESE de que las ruedas de la bicicleta no estén cerca del caño de escape, ya que el calor podría fundirlas o arruinarlas.
- REVISE y CONTROLE el portabicicletas y asegure todos los pernos y perillas antes y después de colocar las bicicletas.
- VERIFIQUE a intervalos regulares, el ajuste de las bicicletas al portabicicletas; con mayor frecuencia, en caminos con baches e inmediatamente, si las bicicletas cambiaran de posición.
- **Si no utiliza el portabicicletas, desinstálelo.**
- Algunos estados/provincias prohíben que la placa de matrícula esté tapada. Consulte la información en el Registro de Automotores local.

NO COLOQUE MÁS BICICLETAS QUE LAS PERMITIDAS EN LOS PORTABICICLETAS INSTALADOS EN EL GANCHO DE REMOLQUE.

Consulte en el manual de instalación la cantidad máxima permitida.

Si tiene dudas acerca de la instalación del portabicicletas, consulte al agente de SportRack o comuníquese por teléfono al **1-800-561-0716** o por carta a: **700 rue Bernard, Granby, Qc. Canada J2G 9H7**.

SportRack®

SportRack Accessories Inc.

700 Bernard, Granby, Qc Canada J2G 9H7

1-800-561-0716 • www.sportrack.com

LIMITED WARRANTY

All SportRack products carry a one-year limited warranty from the original date of purchase against defects in workmanship or materials. If warranty service is required, the SportRack product and proof of purchase must be returned shipping paid within the warranty period to the manufacturer or distributor. Repaired or replaced products will be shipped by the manufacturer or distributor.

EXCLUSIONS

This warranty will not apply if the product has been modified, damaged or misused. Any and all applied warranties, including any implied warranty of merchantability of fitness for a particular purpose, shall not exceed in duration the term of limited warranty. In no event shall the manufacturer or the distributor be liable for incidental or consequential damages.

DRIVE SAFE. THE HANDLING CHARACTERISTICS OF YOUR
VEHICLE WILL BE AFFECTED WHEN CARRYING LOADS
(CORNERING, BRAKING, CROSS WINDS, ETC...)

GARANTIE LIMITÉE

Tous les produits SPORTRACK comportent une garantie limitée d'un an, à partir de la date d'achat initial, contre les défauts de matériau et de fabrication. Si au cours de la période de garantie, le produit SPORTRACK présente une quelconque défectuosité, il doit être retourné au fabricant ou au distributeur, frais de port payés. Celui-ci se chargera de payer le port de retour de l'article peu importe qu'il soit réparé ou remplacé. Pour ce faire, vous devez joindre une lettre portant votre nom et adresse expliquant le problème, accompagnée de la preuve d'achat.

EXCLUSIONS

Cette garantie n'est pas valide si le produit a été modifié, endommagé ou mal utilisé. Toutes les garanties implicites, y compris toute garantie implicite liée à la qualité marchande ou à l'adaptation à un usage particulier, n'excéderont pas la période de cette garantie limitée. En aucun cas, le fabricant ou le détaillant ne seront tenus responsables des dommages fortuits ou indirects.

CONDUISEZ PRUDEMMENT, LA TENUE DE ROUTE DE VOTRE VÉHICULE PEUT ÊTRE
ALTÉRÉE QUAND VOUS TRANSPORTEZ UNE CHARGE
(EN CAS DE VIRAGES, FREINAGE, VENTS LATÉRAUX, ETC.)

GARANTÍA LIMITADA

Todos los productos SPORTRACK tienen una garantía limitada de un año, a partir de la fecha de compra original, que cubre cualquier defecto de fabricación o de material. Si necesita utilizar el servicio de garantía, envíe el producto Sportrack y la factura con franqueo pagado dentro del período de garantía al fabricante o al distribuidor. Éste se hará cargo del envío de los productos reparados o reemplazados. Adjunte una carta indicando su nombre, dirección y el defecto del producto.

EXCLUSIONS

Esta garantía no tendrá validez cuando el producto haya sido modificado, dañado o se haya utilizado inadecuadamente. Cualquier otra garantía aplicable, incluso una garantía implícita de aptitud para la comercialización no excederá la vigencia de la garantía limitada. El fabricante y el distribuidor no serán responsables por los daños directos o indirectos.

CONDUZCA CON PRUDENCIA. CUANDO TRANSPORTA CARGAS,
LAS CARACTERÍSTICAS DE MARCHA VARIARÁN
(AL DOBLAR, FRENAR, EN PRESENCIA DE VIENTOS LATERALES, ETC.)