

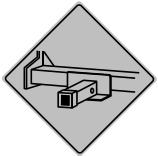

Bicycle Installation
Installation de vélo
Instalación de bicicletas



Foot Installation
Installation de pied
Instalación de pata



Inclination instructions
Instructions d'inclinaison
Instrucciones de inclinación



Tighten well
Bien serrer
Apretar bien

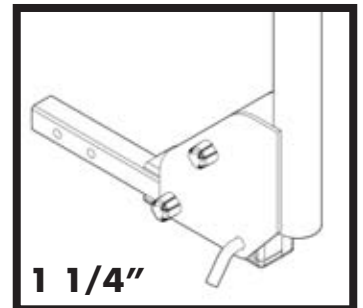
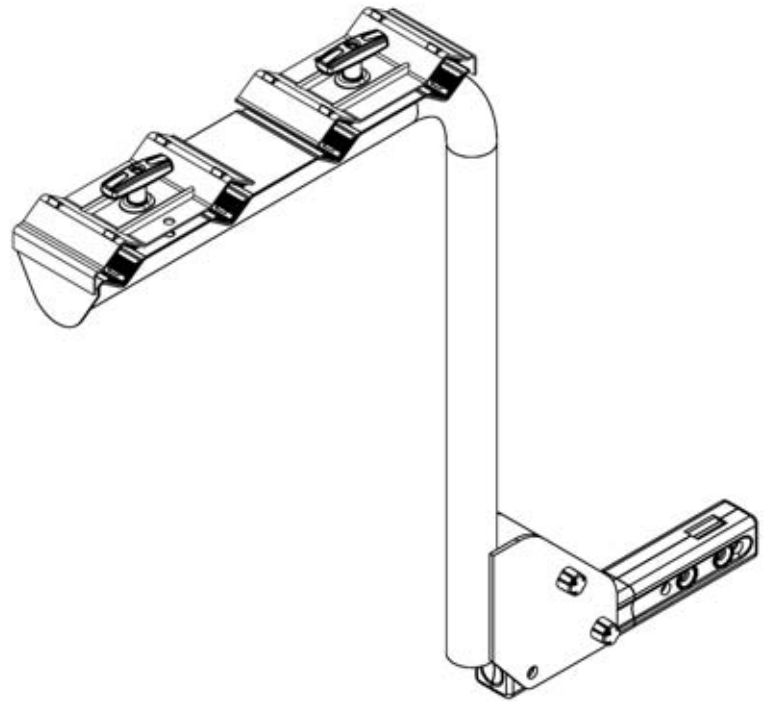

1 1/4"

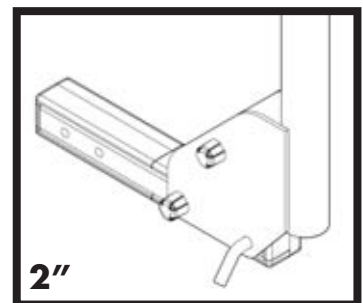

2"



MAX

180 Lb • 80 Kg

A32018 • 91392
A30901LHP • 91351

Optional locking kits available
Ensembles de verrouillage disponibles en option
Kits de seguridad opcionales

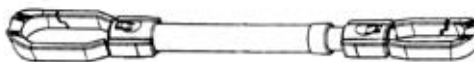

A34500 • 91010

Alternative bike adaptor available
Barre de transformation pour cadre angulaire en option
Adaptador alternativo para bicicleta opcionales



Not Included
 Non compris
 No Incluido

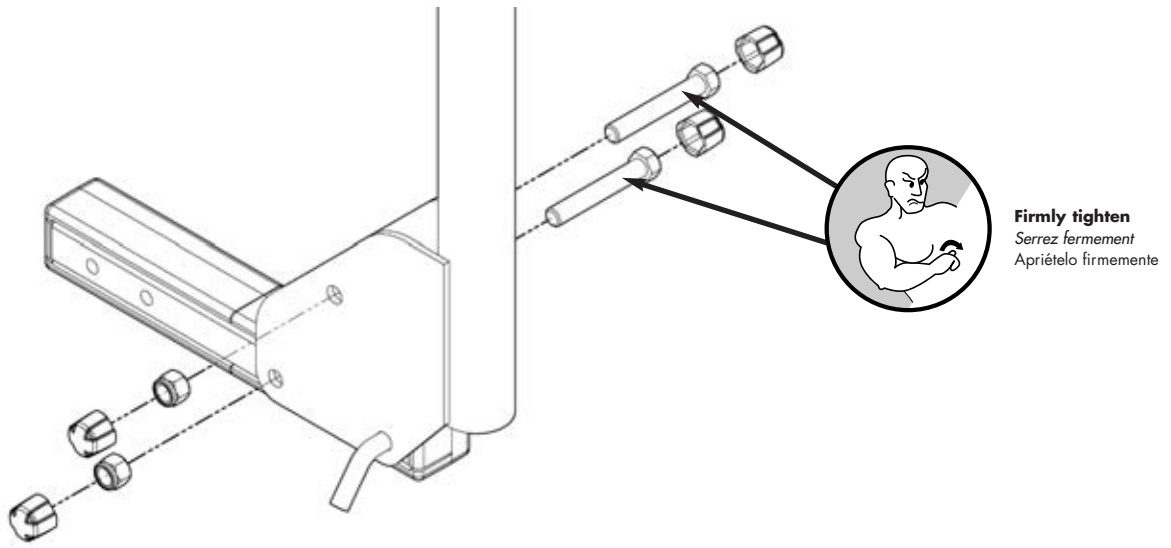

Firmly tighten
 Serrez fermement
 Apriételo firmemente

1

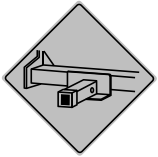

Foot Installation
 Installation de pied
 Instalación de pata

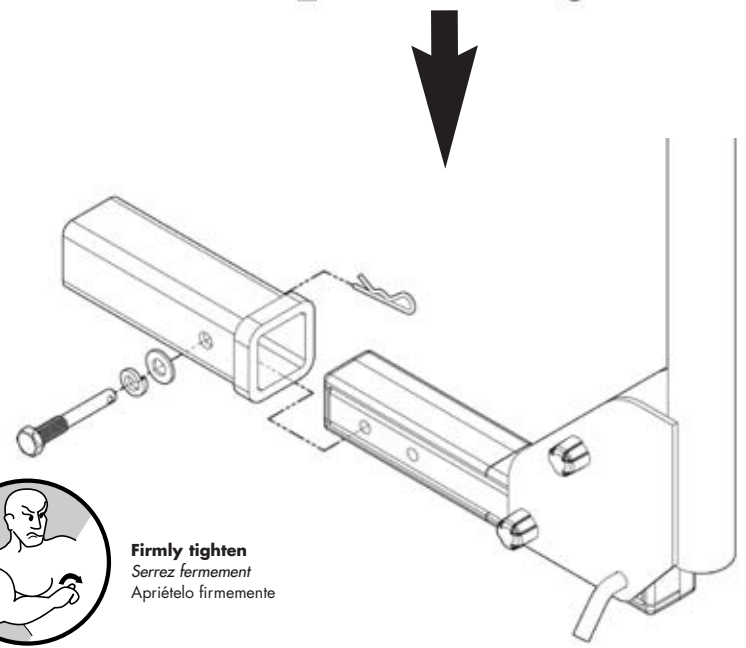
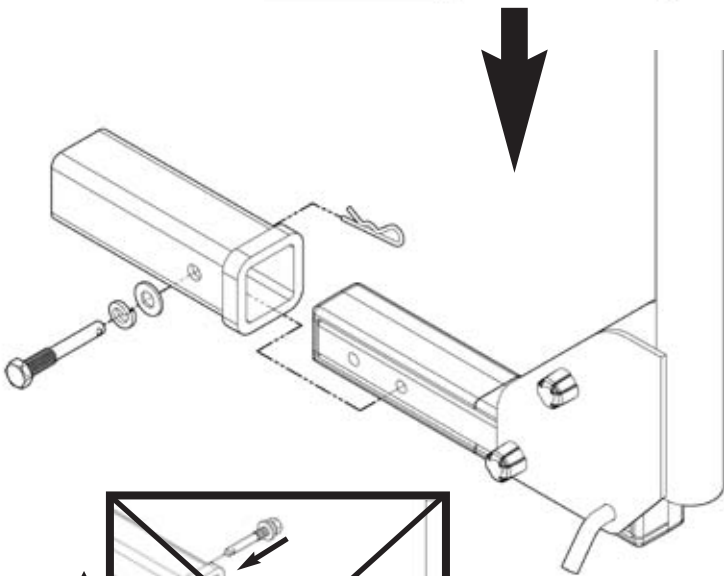
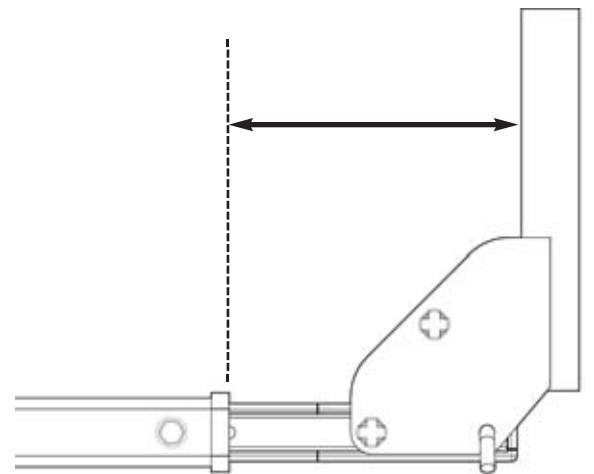
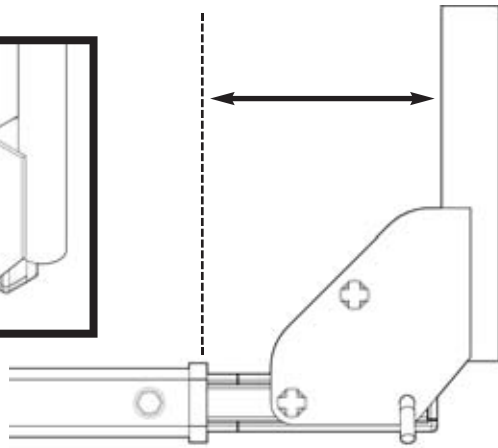
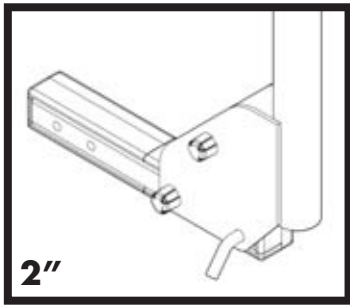

Firmly tighten
 Serrez fermement
 Apriételo firmemente

Slide the A30604 into trailer hitch receiver until hole in horizontal tube aligns with receiver hole. Secure in position with receiver bolt, as illustrated. Firmly tighten.

Faites coulisser le A30604 sur le récepteur d'attelage de remor que jusqu'à ce que le trou dans le tube horizontal soit aligné sur le trou du récepteur. Fixez en place avec la vis de récepteur, comme illustré. Serrez fermement.

Deslice el poste de enganche A30604 hacia el interior del receptor del enganche de remolque hasta que el agujero en el tubo horizontal esté alineado con el agujero del receptor. Fijelo en su lugar con el perno del receptor, según se muestra en la ilustración. Apriételo firmemente.

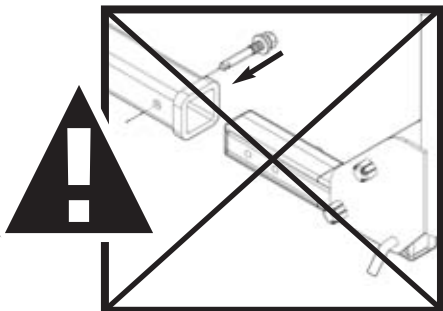

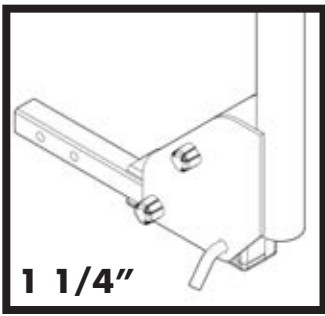

Firmly tighten
Serrez fermement
 Apriételo firmemente

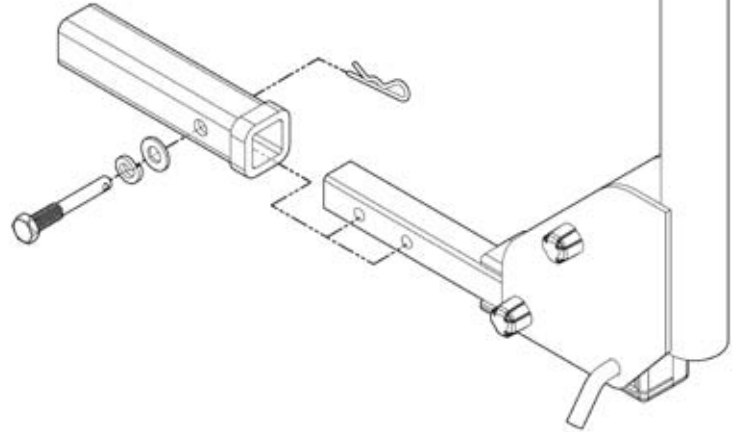
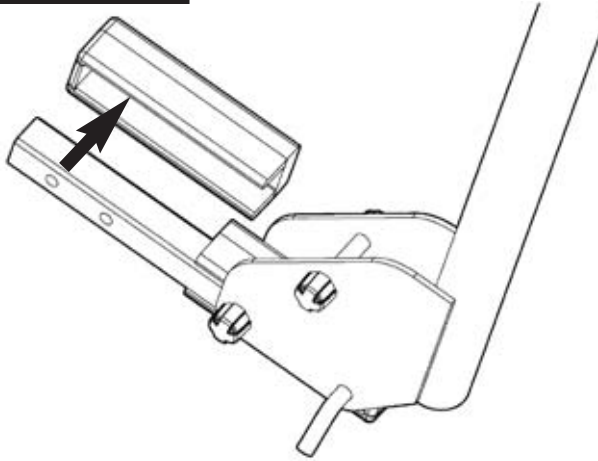

3

4

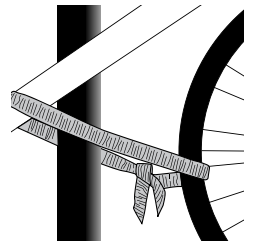
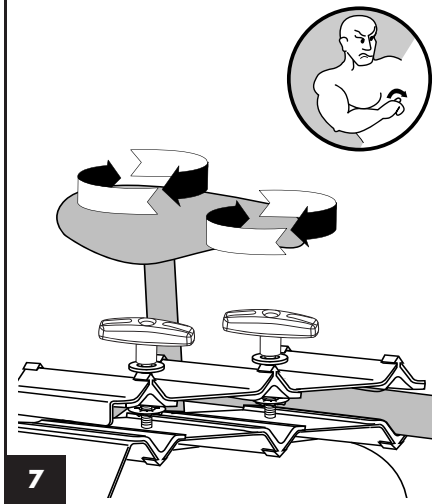
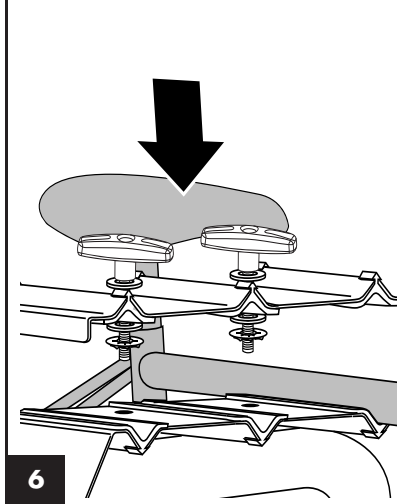
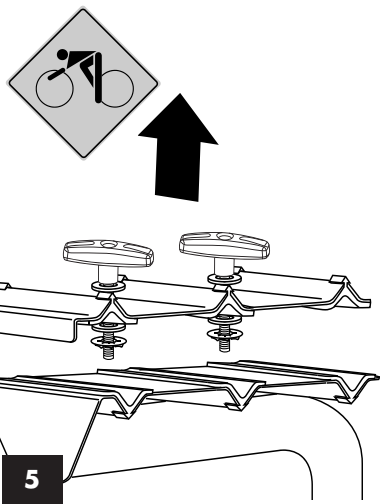

Strap not included
Courroie non incluse
 Correa no incluida

5

6

7

8

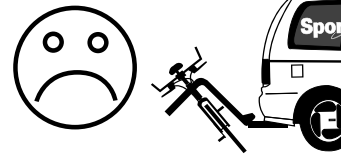
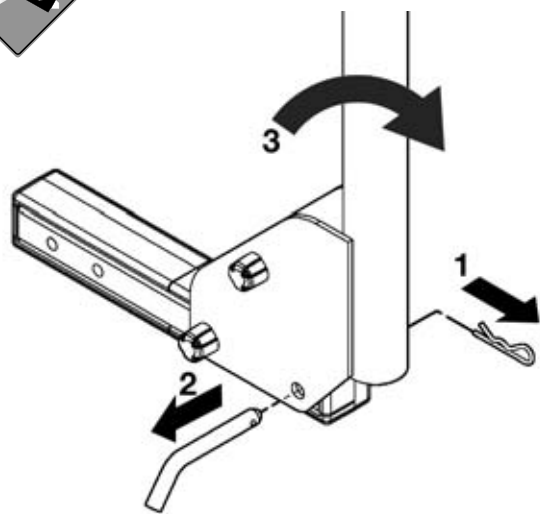

9



Safety Procedures & Warranty

Procédures de sécurité & Garantie
Reglas de Seguridad y Garantía

Read and follow instructions supplied with your bicycle carrier.

IT IS YOUR RESPONSIBILITY TO ENSURE THE SAFE AND PROPER USE OF THIS PRODUCT.

Improper attachment or misuse of this product may be HAZARDOUS and may result in damages to your bicycle carrier, bicycles, vehicle, or vehicles driving behind you, due to collision or swerving to avoid fallen bicycles and bike rack.



SAFE & PROPER USE OF YOUR REAR MOUNTED BICYCLE CARRIER.

- Not intended for off-road use.
- Not intended for tandems & recumbents.
- Do not install on a trailer or other towed vehicle.
- Always secure your bicycle(s) to the bicycle carrier with additional rope or shock cords.
- Do not let bicycle tires hang near the exhaust pipe. The hot exhaust could melt and destroy the tires.
- INSPECT AND CHECK your bicycle carrier before each use, both before and after placing bicycles. Tighten all bolts and knobs each time you inspect the bicycle carrier and bicycles.
- CHECK the tightness of all bikes at regular intervals during use, more frequently on bumpy roads, and immediately if the bicycles shift position.
- **Remove the bike carrier when not in use.**
- Some states/provinces may not allow the licence plate to be obscured. Please verify with your local Registry of Motor Vehicles for more information.



NEVER EXCEED THE MAXIMUM BIKE LOAD ON THE BICYCLE CARRIERS

The maximum bike load is noted in the installation manual.



If you have any questions about your bicycle carrier installation, see your SportRack dealer, call us at **1-800-561-0716**, or write us at **700 Bernard, Granby Québec Canada J2G 9H7**.

Veillez lire et suivre les instructions fournies avec votre porte-vélos.

LE CLIENT DOIT S'ASSURER D'UTILISER CE PRODUIT DE FAÇON SÛRE ET ADÉQUATE.

Une installation ou une utilisation inadéquate de ce produit peut présenter un DANGER en plus d'endommager votre porte-vélos, les bicyclettes, votre véhicule ou les véhicules qui vous suivent en cas de collision ou de manœuvre visant à éviter les bicyclettes et le porte-vélos qui se seraient détachés.



UTILISATION SÛRE ET ADÉQUATE DU PORTE-VÉLOS

- N'est pas prévu pour une utilisation tout-terrain.
- N'est pas prévu pour les tandems ni les vélos à position allongée.
- Ne l'installez pas sur une remorque ou un véhicule remorqué.
- Fixez TOUJOURS les bicyclettes au porte-vélos au moyen de cordes ou de câbles non élastiques supplémentaires.
- ÉVITEZ EN TOUT TEMPS que les pneus de bicyclette se trouvent trop près du tuyau d'échappement. La chaleur des gaz d'échappement pourrait les abîmer.
- INSPECTEZ et VÉRIFIEZ le porte-vélos avant toute utilisation, avant et après y avoir installé les bicyclettes.
- Serrez tous les boulons et toutes les molettes lors de chaque inspection du porte-vélos et des bicyclettes. VÉRIFIEZ régulièrement la solidité des bicyclettes en cours d'utilisation, plus fréquemment sur les chemins cahoteux, et immédiatement en cas de déplacement des bicyclettes sur le porte-vélos.
- **Retirez le porte-vélos du véhicule lorsque vous ne l'utilisez pas.**
- Certains états/provinces ne tolèrent pas que la plaque d'immatriculation soit masquée. Veuillez communiquer avec la Société de l'assurance automobile du Québec ou le bureau des véhicules automobiles de votre région pour obtenir plus d'information.



N'EXCÉDEZ JAMAIS LE NOMBRE MAXIMUM DE BICYCLETES SUR LE PORTE-VÉLOS.

Le nombre maximum des vélos est indiqué dans le manuel d'installation.



Pour toute question concernant l'installation du porte-vélos, consultez le détaillant SportRack, au numéro **1-800-561-0716**, à l'adresse suivante **700 Bernard, Granby, (Québec) Canada J2G 9H7**.

Lea y siga las instrucciones que se incluyen con el portabicicletas.

USTED ES RESPONSABLE DEL USO ADECUADO Y SEGURO DE ESTE PRODUCTO.

Instalar o usar inadecuadamente este producto puede ser PELIGROSO y podría ocasionar daños al portabicicletas, a las bicicletas, a su vehículo o a otros vehículos que choquen o intenten eludir las bicicletas y/o el soporte caído.



USO ADECUADO Y SEGURO DEL PORTABICICLETAS INSTALADO EN LA PARTE TRASERA DEL VEHÍCULO

- No está diseñado para uso fuera de carretera.
- No está diseñado para tandems ni bicicletas reclinadas.
- No lo instale en un trailer ni otro vehículo a remolque.
- Utilice siempre sogas o cuerdas elásticas adicionales para asegurar las bicicletas al portabicicletas.
- ASEGÚRESE de que las ruedas de la bicicleta no estén cerca del caño de escape, ya que el calor podría fundirlas o arruinarlas.
- REVISE y CONTROLE el portabicicletas y asegure todos los pernos y perillas antes y después de colocar las bicicletas.
- VERIFIQUE a intervalos regulares, el ajuste de las bicicletas al portabicicletas; con mayor frecuencia, en caminos con baches e inmediatamente, si las bicicletas cambiaran de posición.
- **Si no utiliza el portabicicletas, desinstálelo.**
- Algunos estados/provincias prohíben que la placa de matrícula esté tapada. Consulte la información en el Registro de Automotores local.



NO COLOQUE MÁS BICICLETAS QUE LAS PERMITIDAS EN LOS PORTABICICLETAS INSTALADOS EN EL GANCHO DE REMOLQUE.

Consulte en el manual de instalación la cantidad máxima permitida.



Si tiene dudas acerca de la instalación del portabicicletas, consulte al agente de SportRack o comuníquese por teléfono al **1-800-561-0716** o por carta a: **700 rue Bernard, Granby, Qc. Canada J2G 9H7**.

SportRack®

700 Bernard, Granby, Qc Canada J2G 9H7

1-800-561-0716 • www.sportrack.com

LIMITED WARRANTY

All SportRack products carry a one-year limited warranty from the original date of purchase against defects in workmanship or materials. If any defect appears in SportRack product during warranty, the SportRack product must be returned shipping paid to the manufacturer or distributor. Repaired or replaced products will be shipped by the manufacturer or distributor. Request must be by letter bearing your name and address and explaining the problem and be accompanied by proof of purchase.

EXCLUSIONS TO WARRANTY

This warranty will not apply if the product has been modified, damaged or misused.

Any and all implicit warranties, including any implied warranty of merchantability of fitness for a particular purpose, shall not exceed in duration the term of limited warranty. In no event shall the manufacturer or the distributor be liable for for tuitous or indirect damages.

DRIVE SAFE. THE HANDLING CHARACTERISTICS OF YOUR VEHICLE WILL BE AFFECTED WHEN CARR YING LOADS (CORNERING, BRAKING, CROSS WINDS, ETC...)

Tous les produits SPORTRACK comportent une garantie limitée d'un an, à par tir de la date d'achat initial, contr e les défauts de matériau et de fabrication. Si au cours de la période de garantie, le pr oduit SPORTRACK présente une quelconque défectuosité, il doit être retourné au fabricant ou au distributeur, frais de port payés. Celui-ci se chargera de payer le port de retour de l'article peu importe qu'il soit réparé ou remplacé. Pour ce faire, vous devez joindre une lettre portant votre nom et adresse expliquant le problème, accompagnée de la preuve d'achat.

GARANTIE LIMITÉE EXCLUSIONS

Cette garantie n'est pas valide si le pr oduit a été modifié, endommagé ou mal utilisé. Toutes les garanties implicites, y compris toute garantie implicite liée à la qualité mar chande ou à l'adaptation à un usage par ticulier, n'excéderont pas la période de cette garantie limitée.

En aucun cas, le fabricant ou le détaillant ne ser ont tenus responsables des dommages fortuits ou indirects.

CONDUISEZ PRUDEMMENT, LA TENUE DE ROUTE DE VOTRE VÉHICULE PEUT ÊTRE AL TÉRÉE QUAND VOUS TRANSPORTEZ UNE CHARGE (EN CAS DE VIRAGES, FREINAGE, VENTS LATÉRAUX, ETC.)

GARANTÍA LIMITADA

Todos los productos SPORTRACK tienen una garantía limitada de un año, a par tir de la fecha de compra original, que cubr e cualquier defecto de fabricación o de material. Si necesita utilizar el ser vicio de garantía, envíe el producto Sportrack y la factura con franqueo pagado dentro del período de garantía al fabricante o al distribuidor. Éste se hará cargo del envío de los productos reparados o reemplazados.

Adjunte una carta indicando su nombre, dirección y el defecto del producto.

EXCLUSIONS

Esta garantía no tendrá validez cuando el pr oducto haya sido modificado, dañado o se haya utilizado inadecuadamente. Cualquier otra garantía aplicable, incluso una garantía implícita de aptitud para la comer cialización no excederá la vigencia de la garantía limitada. El fabricante y el distribuidor no serán r esponsables por los daños directos o indirectos.

CONDUZCA CON PRUDENCIA. CUANDO TRANSPORTA CARGAS, LAS CARACTERÍSTICAS DE MARCHA VARIARÁN (AL DOBLAR, FRENAR, EN PRESENCIA DE VIENTOS LATERALES, ETC.)